

Administració Local

seran susceptibles de recurs d'alçada davant el Consell Directiu, d'acord amb les disposicions de la Llei 30/1992, de 26 de novembre, de règim jurídic de les administracions públiques i del procediment administratiu comú.

Els actes del Consell Directiu posen fi a la via administrativa i s'hi podrà interposar, si s'escau, recurs contenciós administratiu.

La jurisdicció competent per conèixer dels litigis sorgits de l'aplicació i funcionament del present Consorci es residenciaran davant dels Tribunals contenciós-administratiu d'acord amb la distribució de competències efectuada per la Llei 29/1998, de la jurisdicció contenciosa-administrativa.

Article 18

Els acords adoptats amb les formalitats i els quòdums exigits per la llei i els estatuts, obligaran als ens consorciats en la mesura que els afecten.

Article 19

Actuaran com a secretari i interventor del Consorci, els qui decideixi el Consell Directiu d'entre els funcionaris que ho siguin d'algun dels Ajuntaments del Consorci, o persona en qui expressament deleguin.

Article 20

El règim econòmic-financer del consorci, serà el que estableix la normativa vigent per als ens locals en matèria pressupostària i de gestió dels seus recursos econòmics.

Article 21

La hisenda del CTXAC estarà constituïda per:

- Aportacions dels ens consorciats, determinades en el moment de l'aprovació del pressupost anual.
- Preus públics que puguin establir i percebre per a la prestació de serveis i activitats.
- Subvencions i altres ingressos de dret públic o privat.
- Préstecs i emprèstis.
- Adquisicions a títol lucratiu en favor seu.
- Altres recursos que la legislació d'hisendes locals reconeix en favor de les entitats supramunicipals.

Article 22

1. Les aportacions dels ens consorciats es consideraran ingressos de dret públic a tots els efectes.

2. Les aportacions dels ens consorciats han de ser suficients per cobrir les despeses i les adquisicions patrimonials necessàries per al compliment dels objectius del consorci.

3. Els acords del consorci que suposin aportacions de caràcter extraordinari per part dels ens consorciats han de ser adoptats per majoria del Consell Directiu.

4. La responsabilitat de les parts consorciades per les actuacions derivades del consorci estarà dins el límit de la seva participació financera en el mateix.

Article 23

El CTXAC elaborarà i aprovarà anualment un pressupost, que s'ajustarà a la normativa vigent sobre hisendes locals. El gerent en pre-

pararà l'avantprojecte, basant-se en les aportacions determinades segons l'article anterior, i, quan el President i l'Interventor hagin emès el seu informe, s'eleva al Consell Directiu per a la seva aprovació.

Article 24

El règim de comptabilitat i de rendició de comptes del consorci serà el de la comptabilitat pública local.

Anualment s'elaborarà un Balanç de situació i un Compte de resultat, que seran objecte d'auditoria externa independent.

La contractació del consorci s'adequarà a la legislació de contractes de les administracions públiques, i la prestació de serveis s'atindrà a la normativa reguladora dels serveis públics locals.

Article 25

1. Els béns adscrits al Consorci pels diferents ens consorciats conserven la seva qualificació i titularitat originària.

2. Les facultats de disposició limitades que es puguin reconèixer al Consorci sobre els béns esmentats seran les que constin als acords de cessió corresponents i es limitaran sempre a les finalitats estatutàries del Consorci.

3. Els béns adquirits pel CTXAC s'integren en el seu patrimoni, al qual seran d'aplicació les normes reguladores del patrimoni dels ens locals i de la qualificació jurídica dels seus béns.

Article 26

1. Cadascun dels ens consorciats podrà separar-se'n, sempre que doni un preavís al mateix Consorci abans de la finalització de l'exercici en curs, que estigui al corrent en el compliment de les obligacions i els compromisos anteriors i que en garanteixi el compliment dels pendents.

Un cop rebut el preavís de separació d'algun membre, es reunirà el Consell Directiu per tal d'impulsar, si s'escau, les modificacions estatutàries i pressupostàries oportunes, o eventualment, la dissolució del Consorci.

Article 27

La modificació dels presents Estatuts, requerirà la prèvia aprovació, per majoria absoluta, del Consell Directiu, i es seguirà amb el mateix procediment que per a la seva aprovació, d'acord amb l'article 313 del Reglament d'obres, activitats i serveis dels ens locals, aprovat per Decret 179/1995, de 13 de juny.

Article 28

El Consorci es dissoldrà per les causes següents:

- Per acord dels dos terços dels ens consorciats.
- Per impossibilitat de continuar en funcionament.
- Per separació d'un o diversos ens consorciats, si amb això el consorci esdevé inoperant, previ acord per majoria unànime dels restants.
- Per incompliment de l'objecte.
- Per transformació del consorci en un

altre ens.

Article 29

L'acord de dissolució ha de contenir els criteris de liquidació del consorci i també la reversió a cada entitat consorciada dels seus béns i drets, i s'ha de determinar l'assumpció de les obligacions respectives.

Disposició final

Els presents estatuts es publicaran en els BUTLLETÍ OFICIAL DE LA PROVÍNCIA corresponents, entraran en vigor el dia següent de la publicació extractada dels mateixos al *Diari Oficial de la Generalitat de Catalunya*.

Vic, 13 de setembre de 2005.

L'Alcalde, Jacint Codina i Pujols.

022005021080

—*

Viladecans

EDICTE

El Ple de l'Ajuntament de Viladecans, en la sessió ordinària del 31 de març de 2005 va adoptar entre d'altres el següent acord:

Primer. - Declarar Bé Cultural d'Interès Local l'edifici anomenat Ca n'Amat, emplaçat al carrer de les Sitges, 1, cantonada amb el carrer d'Àngel Guimerà, de Viladecans, que limita al nord amb patis de la seva propietat, al sud amb el carrer de les Sitges, a l'est amb patis de la seva propietat i a l'oest amb el carrer d'Àngel Guimerà.

Segon. - Exposar aquest acord durant el termini de vint dies, mitjançant la publicació al BUTLLETÍ OFICIAL DE LA PROVÍNCIA de Barcelona i al tauler d'anuncis de l'Ajuntament i comunicar aquest acord als organismes i institucions corresponents, a l'efecte de que qualsevol organisme o persona interessada pugui formular les al·legacions que consideri convenientes. Si no es presenten reclamacions o al·legacions, s'entendrà aprovada definitivament l'esmentada declaració de Bé Cultural d'Interès Local.

Per tant, el present acord es fa públic, per tal de que dins del termini de 20 dies hàbil, a comptar del següent de la present publicació al BUTLLETÍ OFICIAL DE LA PROVÍNCIA de Barcelona, els possibles interessats puguin formular les reclamacions que estimin pertinents.

Viladecans, 9 de setembre de 2005.

La Tinent d'Alcalde President de l'Àrea de Serveis Personals, María Salmerón Chacón.

022005021081

—*

Vilanova i la Geltrú

EDICTE

L'Il·lm. Sr. Alcalde de l'Ajuntament de Vilanova i la Geltrú, amb data 7 de setembre de 2005, ha dictat el Decret que segueix:

Primer.- Ordenar la publicació del text íntegre de l'ordenança municipal sobre les

Administració Local

connexions de les xarxes privades de clavegueram a les xarxes públiques de Vilanova i la Geltrú, incorporant les modificacions aprovades pel Ple de l'Ajuntament de 6 de juny de 2005, de l'article 7, apartats d), e) i f), i la supressió dels articles 20, 21 i 22 els quals es substitueixen pels nous articles 20 a 30, ambdós inclosos, al BUTLLETÍ OFICIAL DE LA PROVÍNCIA, al tauler d'anuncis de la corporació i anunciar en el Diari Oficial de la Generalitat de Catalunya la referència del BUTLLETÍ OFICIAL DE LA PROVÍNCIA i en què s'hagi publicat íntegrament el text.

Segon.- Trametre a l'administració de l'Estat i a la de la Generalitat de Catalunya, en el termini de quinze dies, aquest Decret i la còpia íntegra i fefaent de l'ordenança.

ORDENANÇA SOBRE LES CONNEXIONS DE LES XARXES PRIVADES DE CLAVEGUERAM A LES XARXES PÚBLIQUES DE VILANOVA I LA GELTRÚ

Preàmbul

D'acord amb l'article 25.2 l) de la Llei de Bases de Règim Local, els municipis tenen competències en matèria de clavegueram i tractament d'aigües residuals.

Fins la data, al municipi de Vilanova i la Geltrú no s'ha aprovat cap ordenança municipal que reguli qui, com i quan es poden fer connexions a la xarxa de clavegueram, la qual cosa ha vingut generant problemàtiques de diversos tipus que s'han pogut constatar per part dels serveis tècnics municipals.

Una d'elles és que actualment per tal de connectar un immoble o solar a la xarxa de clavegueram només cal l'atorgament de llicència d'obres, de tal manera que qualsevol constructor que sol·liciti dita llicència pot executar les obres de connexió. A resultes de les diverses inspeccions efectuades darrerament a la xarxa s'ha pogut constatar que un elevat percentatge dels problemes que pateix la xarxa de clavegueram municipal és conseqüència directa d'una deficient execució de les connexions privades per part de particulars, tot i les condicions imposades a les llicències de connexió que vetllen, entre d'altres coses, per la preservació i adequat estat i funcionament de la xarxa general de clavegueram.

Amb aquesta ordenança es pretén, doncs, tractar de donar solució a aquesta problemàtica amb caràcter preventiu, de tal manera que únicament l'Ajuntament o l'empresa en qui aquest delegui o autoritzi, podrà executar les dites connexions.

D'altra banda, també s'ha comprovat l'existència d'immobles o solars a les quals retorna aigua des del clavegueram general. En molts supòsits això és degut a que la connexió pretén desaiugar punts massa baixos de l'immoble o solar en qüestió, respecte a la cota de la xarxa. En aquest punt, la present ordenança pretén regular de quina manera cal fer les connexions i quines condicions ha de complir la xarxa interior de l'immoble o solar per a poder connectar-s'hi.

Per últim, un altre aspecte important a destacar d'aquesta ordenança és el seu objectiu

de vetllar per la separativitat de les aigües pluvials i residuals des de l'immoble o solar de què es tracti.

CAPÍTOL I

DISPOSICIONS GENERALS: GENERALITATS

Article 1

Objecte i àmbit d'aplicació

Aquesta Ordenança té l'objectiu de regular les connexions de les xarxes privades de clavegueram a les xarxes públiques municipals de Vilanova i la Geltrú.

L'àmbit d'aplicació d'aquesta Ordenança és el terme municipal de Vilanova i la Geltrú, i tots els solars o immobles del municipi estan subjectes a la seva observança. La ignorància per part dels interessats o obligats no excusa el seu compliment

Article 2

Concepte

Els serveis de sanejament són de titularitat municipal, i els presta l'Ajuntament de Vilanova i la Geltrú, de conformitat amb el que disposa la normativa de règim local.

Article 3

Vigència

Aquesta Ordenança tindrà vigència indefinida, sempre que no resulti alterada totalment o parcialment per una norma de rang igual o superior.

Article 4

Recursos

Les qüestions jurídiques i els motius de litigi que es produeixin entre el sol·licitant o usuari i l'Ajuntament a conseqüència del contingut, l'aplicació i la interpretació de les disposicions d'aquesta Ordenança, vindran regulats pel dret administratiu. En contra del que hagi acordat l'Ajuntament, es podran formular i interposar els corresponents recursos administratius i jurisdiccionals que corresponguin.

Article 5

Competències

L'Ajuntament, amb els recursos disponibles, disposa de competències per a planificar, projectar, executar, conservar i explotar les obres i instal·lacions necessàries per captar, recollir, regular, i conduir les aigües pluvials i residuals. A més, recollirà i conduirà les aigües pluvials i residuals de forma que es puguin vessar als conductes públics, segons les condicions que fixa aquesta Ordenança i la normativa complementària que pugui dictar-se. Haurà de tenir cura igualment de la conservació i l'explotació de les obres i instal·lacions destinades al sanejament d'aigües que altres administracions públiques cedeixin a favor de l'Ajuntament de Vilanova i la Geltrú.

CAPÍTOL II

CONDICIONS DEL SERVEI

Article 6

Permisos i inspeccions

Les obres de connexions de les xarxes pri-

vades de clavegueram a les xarxes públiques només les realitzarà l'Ajuntament, o una empresa per delegació de l'Ajuntament. D'ací endavant qualsevol de les figures utilitzades per portar a termini les obres de connexió del clavegueram a efectes d'aquesta Ordenança s'anomenarà l'Entitat Gestora. Així mateix el titular o el sol·licitant de les connexions s'anomenarà d'ací endavant com el sol·licitant.

L'Ajuntament atorgarà les llicències de connexió d'aigües residuals i pluvials, segons les disposicions de la reglamentació vigent de Sanejament, i aquelles altres que siguin aplicables.

Per tal que es compleixi aquesta Ordenança, l'Entitat Gestora tindrà facultats per inspeccionar les instal·lacions interiors relacionades amb el sanejament.

Els casos i detalls no previstos per la present Ordenança es regiran pel Reglament de Serveis públics de Sanejament segons Decret 130/2003, de 13 de maig, (publicat al DOGC núm. 3894 de 29 de maig de 2003), o normativa que el modifiqui o substitueixi.

Article 7

Condicionants per connexions

En l'aplicació d'aquesta Ordenança, es considera que un solar o immoble és apte per rebre el servei de clavegueram quan es donin les condicions següents:

a) Que l'immoble o solar es trobi ubicat totalment en sòl urbà, i pel que fa a aquest últim compleixi amb els requisits exigits per la normativa urbanística per a ser considerat com a solar.

b) Que no disposi d'una altra connexió al clavegueram públic.

c) Que en el terreny públic limítrof amb el solar o immoble hi hagi una xarxa de clavegueram en servei.

d) Que la nova connexió no produeixi mal funcionament a la xarxa general de clavegueram.

e) Que la generatriu superior de la connexió sigui com a mínim a una fondària de 50 cm, tingui una pendent constant del 2 % i que el punt inferior de la connexió a la xarxa de clavegueram (P), sigui a 2/3 de l'alçada de la claveguera (H).

Si el compliment d'aquests condicionaments fos incompatible amb el desguàs per gravetat, el sol·licitant haurà de recórrer a l'elevació mecànica de les aigües per a donar compliment a aquests requisits.

Si la fondària de la claveguera general impossibilita el compliment de totes aquestes condicions, el sol·licitant haurà d'exposar-ho explícitament a la sol·licitud, i els criteris per a dur a terme la connexió seran determinats a la llicència de connexió.

Administració Local

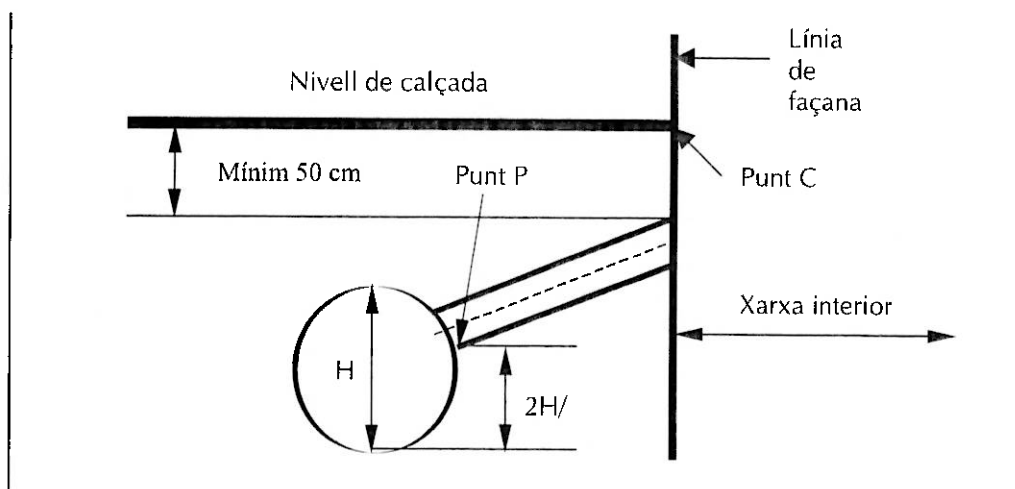

f) Que la cota dels desguassos de la xarxa interior que funcionin per gravetat (sense bombament) sigui, com a mínim a 1,5 metres per sobre del punt P de la connexió, o per sobre del punt C (rasant de la via pública sobre la connexió, en el límit amb l'espai privat).

g) Que la xarxa de clavegueram estigui en servei.

h) Que la xarxa interior de l'immoble o solar sigui separativa. En el cas que a la via pública hi hagi xarxa separativa, caldrà fer dues connexions, una per a aigües pluvials i una altra per a residuals. En el cas en que la xarxa general sigui unitària, caldrà deixar una arqueta registrable, dins el límit de la propietat i a ran d'aquest límit, a la que hi connectaran ambdues xarxes interiors (pluvial i residual). Aquesta arqueta connectarà amb una única connexió, a la xarxa general.

i) Les instal·lacions interiors de desguàs d'un edifici, situades a cota inferior a la rasant de la vorera en el punt de connexió, seran completament estanques a la pressió mínima d'1 kg/cm².

Quan en una via pública estiguin projectades conduccions sota les dues voreres, l'existència d'aquestes conduccions a la vorera oposada a la corresponent al solar o immoble no suposarà en cap cas el compliment de les condicions exposades.

En els casos d'urbanització, amb independència de les exigències que s'estableixen per a les xarxes a l'article 8, les condicions anteriors es faran extensives a tots els punts futurs de connexió dels serveis.

Article 8**Ampliacions de xarxes**

Quan s'hagi d'efectuar una prolongació de la xarxa general, com a conseqüència d'una nova alta deguda a una parcel·lació d'un solar urbà que ja disposés de connexió a la xarxa de clavegueram, les despeses que s'originin a causa de l'ampliació esmentada aniran a càrrec del sol·licitant.

Les obres d'ampliació les realitzarà l'Enti-

tat Gestora.

La direcció, vigilància i inspecció de les ampliacions de la xarxa sempre les efectuarà directament l'Entitat Gestora, que podrà delegar la seva actuació i a la vegada, establirà les condicions i especificacions tècniques que s'hauran de tenir en compte en l'execució.

Les prolongacions de la xarxa s'hauran de realitzar amb caràcter general per terrenys de domini públic. No obstant això, quan per circumstàncies tècniques justificades això no fos possible, els propietaris dels terrenys afectats pel pas de la canonada hauran de posar a disposició de l'Entitat Gestora una franja de terreny d'1 m d'ample a cada costat de la canonada, amb independència del seu calibre, i en tota la longitud situada en terreny privat, en les condicions fixades per l'Entitat Gestora.

Durant un termini de 3 anys, comptats a partir de l'acabament de la instal·lació, els nous usuaris que connectin al ramal establert satisfaran als que van finançar l'obra la part proporcional que els correspongui en funció del seu cost total. La falta d'acord no impedirà a l'Entitat Gestora empalmar les noves connexions de servei, i dirimir els usuaris les seves diferències en la instància que sigui procedent.

CAPÍTOL III**CONNEXIONS DE SERVEI****Article 9**

Les condicions prèvies per la connexió al sistema públic de sanejament, són les establertes a l'article 7 de la present Ordenança.

La connexió del servei s'efectuarà a petició del sol·licitant que formularà la corresponent sol·licitud a l'Entitat Gestora. Les despeses ocasionades per la connexió aniran a càrrec del sol·licitant.

Les noves altes hauran de tramitar-se, preferiblement, de forma conjunta amb l'alta d'abastament d'aigua i les obres s'executaran simultàniament sempre que sigui possible,

sense perjudici que l'Ajuntament pugui concedir aquelles sol·licituds de connexió a la xarxa de clavegueram, que consideri adients separatament a les d'abastament d'aigua.

Article 10

L'Ajuntament no autoritzarà connexions de servei de clavegueram en aquells solars i immobles que no disposin de les condicions exigides a l'article 7, i això amb independència de les autoritzacions o llicències que puguin tenir.

En el supòsit d'incompliment de les condicions determinades per l'article 7, per a l'autorització de connexions de servei o l'obtenció de certificacions de dotació de serveis, serà necessària l'ampliació prèvia de la xarxa o les xarxes fins a la seva adequació total amb el que disposa aquesta Ordenança.

Article 11

Les sol·licituds de connexió a la xarxa de clavegueram es faran per a cada immoble o solar que legalment o físicament constitueixi una unitat independent d'edificació amb accés directe a la via pública o que excepcionalment, i amb les condicions que s'estableixin, tinguin sortida pròpia a un element comú.

Queda, per tant, prohibida la utilització d'una connexió d'una altre immoble o solar diferent d'aquella per a la qual es va concedir, encara que pertanyi al mateix propietari. Aquesta prohibició no queda afectada per la realització d'agrupacions, segregacions, divisions i resta de parcel·lacions. Per a aquest efecte es necessita l'autorització corresponent.

A efectes d'aplicació de la Ordenança, es considera unitat independent d'edificació el conjunt d'habitatges i/o locals amb un o més portals comuns d'entrada i els edificis comercials i industrials adscrits a una única persona física o jurídica.

En aquells casos en què una activitat, degut a la composició o cabals excessius dels abocament a la xarxa de clavegueram pugui plantejar problemes en el manteniment, el

Administració Local

titular de l'ús d'un local comercial de la planta baixa d'un immoble podrà contractar connexions independents a càrrec seu.

Quan un immoble o solar o varis en règim de comunitat tingui un espai amb serveis comuns, es podrà contractar una escomesa independent, per a aquests espais comuns.

Article 12

A la sol·licitud de connexió s'inclourà, necessàriament, l'emplaçament, les dades tècniques de la instal·lació, el justificant de la propietat de l'immoble o solar o autorització expressa de la propietat, i en el seu cas, la còpia de la llicència d'obres.

Els requisits i les característiques físiques de l'escomesa a la xarxa de sanejament, es detallaran segons el contingut mínim següent:

a) Plànol de la xarxa de desguàs interior de l'edifici en planta i alçada, a escales respectives 1:100 i 1:50, detallant expressament els sifons generals i la ventilació aèria.

b) Descripció de les disposicions i dimensions adequades per a un desguàs correcte, amb especificacions del material, diàmetre i pendent longitudinal.

c) Instal·lació d'un sífon general en cada edifici per tal d'evitar el pas de gasos i múrids. Entre l'escomesa del clavegueró i el sífon general de l'edifici, es disposarà obligatòriament d'una canonada de ventilació, sense sífon ni cap tancament, a la qual podran conduir-se les aigües pluvials sempre que, respectant la lliure ventilació, els punts laterals de recollida estiguin adequadament protegits per sifons o reixes antimúrids.

Els titulars d'establiments industrials amb abocaments a xarxes de clavegueram resten obligats a construir una arqueta de registre en el tram de conducció fora del recinte industrial que permeti en tot moment la inspecció de l'abocament per part de l'Entitat Gestora.

Les obres de connexió al sistema de sanejament estan subjectes a les prescripcions de la normativa urbanística i en particular al que estableix aquesta ordenança.

L'Entitat Gestora, a la vista de les dades que aporti el sol·licitant sobre les característiques de l'immoble, la seva destinació i l'estat de les seves xarxes, determinarà les característiques i les condicions de les connexions. Per això, el sol·licitant estarà obligat a proporcionar a l'Entitat Gestora, les dades que li siguin sol·licitades en relació amb la xarxa interior de l'immoble objecte de la petició.

Si la sol·licitud formulada reuneix tots els requisits l'Entitat Gestora passarà l'expedient a l'Ajuntament per a l'atorgament del permís. En cas contrari, requerirà al sol·licitant perquè en el termini de 15 dies hàbils subsani les deficiències observades amb advertiment d'arxiu de l'expedient. Aquesta resolució serà recurrible en alçada davant l'Alcaldia.

Article 13

En els supòsits d'omissió de qualsevol dels documents exigits per aquesta Ordenança dins el termini previst, es procedirà a l'arxiu de l'expedient.

L'Ajuntament podrà denegar la sol·licitud

de connexió o connexions de serveis a les seves xarxes per qualsevol de les causes o circumstàncies següents:

a) Per incomplir les disposicions d'aquesta Ordenança i en especial el que estableix l'article 7.

Quan alguna part de les instal·lacions generals hagi de discórrer per propietat de tercers, sense que s'hagi registrat la cessió del dret de pas a favor de l'Ajuntament.

Per qualsevol altre prevista a la normativa sectorial que sigui d'aplicació.

Article 14

Els permisos per efectuar les connexions de servei al clavegueram públic, són competència de l'Ajuntament. L'Entitat Gestora serà l'encarregada de realitzar els treballs i les instal·lacions a càrrec del sol·licitant, i l'elaboració del projecte.

Prèviament es podrà sol·licitar el pressupost de les obres d'execució que es basarà en els preus aprovats segons les característiques de l'obra. Amb el pressupost de les obres es liquidaran els drets d'escomesa per cada unitat urbana a la qual es doni servei.

En el termini màxim de trenta dies, a comptar des de la data de notificació, el sol·licitant haurà de fer efectiu l'import assenyalat i firmar el contracte. Quan hagi passat aquest termini sense que s'hagi verificat el pagament, s'entendrà que el sol·licitant renuncia a les connexions i es considerarà que desisteix de la seva petició.

Abonats per part del sol·licitant els imports acreditats i subscrit el contracte, l'Entitat Gestora executarà les connexions que hauran de quedar acabades en el termini fixat en el contracte.

Article 15

Un cop acabades les obres, l'Entitat Gestora ho comunicarà al sol·licitant de les connexions de servei.

Les observacions sobre les deficiències observades en l'execució de les connexions hauran de fer-se durant els sis mesos següents a la comunicació de finalització de les obres. Un cop transcorreguts s'entendrà que cada connexió realitzada és correcta i a satisfacció del sol·licitant.

Les avaries que es produeixin a la connexió seran a càrrec de l'Entitat Gestora, excepte quan hagin estat conseqüència de mal ús o d'obres realitzades per tercers. En aquest cas, es formularà el càrrec corresponent a qui hagi produït l'avaría. Si el causant fos una comunitat, el càrrec es repartirà proporcionalment al consum d'aigua, entre tots els abonats d'aquella comunitat.

Si és necessària la modificació de la connexió, perquè l'aportació real d'aigua a la xarxa de clavegueram és superior a la prevista, per causes imputables a l'usuari o conjunt d'usuaris de la xarxa que aboquen aigües en aquella connexió, les despeses ocasionades aniran a càrrec dels titulars de les unitats urbanes servides.

El canvi de situació o la modificació d'una connexió per interès de la propietat de l'immoble o solar tindrà el mateix tracte que una

connexió nova, excepte en el pagament dels drets d'escomesa.

CAPÍTOL IV

SANEJAMENT: GENERALITATS

Article 16

S'entendrà per:

Connexió de servei: el tram únic de canonada limitat per la xarxa general de clavegueram i el límit de propietat de l'immoble o solar a la que dona servei.

Xarxa de clavegueram: el conjunt de conductes i instal·lacions públics que serveixin per la conducció de les aigües residuals i/o pluvials. Les connexions a la xarxa no formen part de la pròpia xarxa, de fet i, tot i ser a subsòl públic, pertanyen a l'immoble o solar al que donen servei.

Xarxa separativa: És aquella xarxa de clavegueram que canalitza les aigües pluvials per una conducció independent de la que porta les aigües residuals.

Xarxa interior d'un immoble o solar: és el conjunt de conduccions i instal·lacions destinades a desguassar les aigües pluvials i residuals de l'immoble o solar en qüestió.

Article 17

Els edificis existents o els que es construeixen en finques amb façana davant la qual existeixi clavegueram públic hauran d'abocar-hi les seves aigües pluvials i residuals mitjançant la corresponent connexió al clavegueram públic, sempre i quan l'immoble o solar sigui en sòl urbà.

En cas que l'abonat no procedís a realitzar la construcció de l'arqueta en els casos reglamentàriament establerts, es considerarà que desisteix del seu contracte.

CAPÍTOL V

INSPECCIONS I SANCCIONS

Article 18

L'Entitat Gestora està autoritzada a vigilar les condicions i formes en què els sol·licitants de la connexió o els usuaris de la xarxa utilitzen el servei de sanejament, d'acord amb les disposicions d'aquesta Ordenança així com aquelles altres condicions i formes que pugui determinar l'Ajuntament successivament.

Article 19

L'actuació dels inspectors acreditats per l'Entitat Gestora, es reflectirà en una acta on constarà el nom i domicili del sol·licitant de la connexió o l'usuari de la xarxa inspeccionat, circumstàncies en què s'ha portat a terme la inspecció, la data i l'hora, així com els fets que l'origenen.

Una còpia d'aquesta acta, es lliurarà signada per l'inspector al sol·licitant de la connexió o l'usuari de la xarxa.

Article 20

Qualsevol acció del sol·licitant o l'usuari que infringeixi la normativa d'aquesta Ordenança, donarà lloc a la imposició de sancions sense perjudici de l'exigència de les responsabilitats i indemnitzacions dels danys i perjudicis que siguin procedents.

Administració Local

A efectes de qualificació, es consideraran:
Infraccions lleus:

- Els abocaments de productes o substàncies no autoritzats en quantitats que no puguin causar danys o perjudicis a les instal·lacions o al funcionament del sistema de clavegueram o a la salut de les persones de manteniment.

- No avisar a l'Entitat Gestora dels abocaments relacionats al paràgraf anterior.

- Qualsevol altre que no hi sigui qualificada de greu o molt greu.

Infraccions greus:

- Els abocaments de productes o substàncies no autoritzats en quantitats moderades o de forma esporàdica que puguin provocar el deteriorament lent a les instal·lacions o al funcionament del sistema de clavegueram o risc moderat o temporal a la salut del personal de manteniment.

- No avisar a l'Entitat Gestora dels abocaments relacionats al paràgraf anterior.

- Obstaculitzar o no facilitar la informació a la inspecció dels elements de control, de l'arqueta de registre o de les connexions a la xarxa pública.

- Provocar desperfectes a la xarxa de clavegueram derivats de l'ús indegut a d'actes realitzats amb negligència o mala fe o no procedir a la reparació d'anomalies o desperfectes detectats que afectin al sistema i pels quals hagi sigut requerit.

- No tenir instal·lada l'arqueta de registre, o instal·lada amb connexió incorrecta.

- Modificar o ampliar sense autorització els cabals d'aigua abocats.

- Modificar els usos d'aigua declarats sense autorització.

Infraccions molt greus:

- Els abocaments de productes o substàncies no autoritzats en quantitats elevades o de forma continuada que puguin provocar el deteriorament greu a les instal·lacions o al funcionament del sistema de clavegueram o risc elevat o continuat a la salut del personal de manteniment.

- No avisar a l'Entitat Gestora dels abocaments relacionats al paràgraf anterior.

- Alterar els elements de control que s'instal·lin.

- Ús incontrolat de les instal·lacions per efectuar abocaments.

- Fer connexions o modificar les existents a la xarxa pública de clavegueram sense autorització.

- Connectar altres finques diferents de les declarades o contractades.

- Impedir la inspecció dels elements de control, de l'arqueta de registre o de les connexions a la xarxa pública.

- Aportar informació falsa incompleta o errònia. Ocultar dades durant les inspeccions, en els projectes o expedients administratius.

- Coaccionar els empleats de l'Entitat Gestora.

Article 21

Graduació de les sancions.

Les sancions corresponents a cada classe

d'infracció es graduaran tenint en compte criteris objectius i subjectius, que podran ser apreciats de manera separada o conjunta.

Article 22

Criteris objectius

Seràn criteris objectius per a la graduació de les sancions els següents:

a) L'afectació a la salut i la seguretat de les persones.

b) L'alteració social com a conseqüència del fet infractor.

c) La gravetat del dany causat a la instal·lació de clavegueram o al medi ambient.

d) La superfície afectada i el seu deteriorament.

e) La possibilitat de reparació o restabliment de la realitat fàctica.

f) El benefici derivat de l'activitat infractora.

Article 23

Criteris subjectius

Seràn criteris subjectius per a la graduació de les sancions, els següents:

a) El grau de malícia del causant de la infracció.

b) El grau de participació en el fet per títol diferent de l'anterior.

c) La capacitat econòmica de l'infractor.

d) La reincidència. S'entendrà que hi ha reincidència quan l'infractor, durant els 12 mesos anteriors a cometre una falta de les recollides en aquesta Ordenança, n'hagués comès una altra o unes altres.

Article 24

Agreujament de les sancions.

Serà causa d'agreujament de la sanció l'afectació del risc per a la salut de les persones o la seguretat de la instal·lació, la qual cosa donarà lloc en tot cas a la imposició de la sanció en el seu grau màxim.

Article 25

Sancions

Les infraccions previstes en la present Ordenança podran ser sancionades per l'Ajuntament de Vilanova i la Geltrú d'acord amb les multes que s'indiquen a continuació, sempre que no procedeixi una sanció de quantia superior per aplicació, si escau, de la legislació sectorial corresponent:

a) Per infracció lleu, multa de fins a 500 EUR

b) Per infracció greu, multa de fins a 1.500 EUR

c) Per infracció molt greu, multa de fins a 3.000 EUR

Aquestes sancions seran d'aplicació sense perjudici de les accions legals que corresponguin per la responsabilitat civils i/o penals en que hagin pogut incórrer els infractors.

La imposició de sancions es durà a terme conforme al procediment establert en la normativa administrativa general reguladora dels procediments sancionadors i el règim sancionador que pugui preveure la legislació sectorial.

En tot cas, l'infractor estarà obligat a reparar els danys i perjudicis que la seva actuació hagi ocasionat a les instal·lacions de la xarxa.

Article 26

Subjectes responsables.

Seràn responsables de les infraccions d'aquesta Ordenança les persones físiques o jurídiques que realitzin els actes o incomplixin els deures que constitueixen infracció d'acord amb l'article 20 d'aquesta Ordenança.

Article 27

Altres responsabilitats.

Si l'actuació realitzada per l'infractor suposa un risc potencial per a la salut de les persones, per al medi ambient, o per a qualsevol dels béns jurídics emparats per la legislació penal, o implica una manifesta desobediència a les ordres de l'Administració, o de l'ens gestor, es cursarà la corresponent denúncia davant l'òrgan jurisdiccional i si escau se'n donarà compte al Ministeri Fiscal.

Article 28

Restauració de la situació de legalitat

En el cas de vulneració de les disposicions de la present Ordenança i amb independència de la imposició de les sancions procedents, l'Ajuntament, amb la finalitat de suprimir els efectes de la infracció i restaurar la situació de legalitat, pot adoptar alguna o algunes de les actuacions següents:

- La suspensió dels treballs d'execució de les obres d'escomesa o d'instal·lació de pretractament realitzades.

- Requerir l'infractor per tal que, en el termini que a l'efecte s'assenyali, introdueixi a les obres i instal·lacions realitzades les rectificacions necessàries per ajustar-les a les condicions del permís o a les disposicions d'aquesta Ordenança, i/o en el seu cas procedeixi a la reposició de les obres i instal·lacions indegudament efectuades al seu estat anterior, a la demolició de tot el que s'ha construït o instal·lat indegudament i a la reparació dels danys que s'haguessin ocasionat.

- La introducció de mesures correctores concretes a les instal·lacions per tal d'evitar l'incompliment de les prescripcions d'aquesta Ordenança i la redacció en el seu cas, del projecte corresponent dins del termini que fixi l'Ajuntament.

- La clausura o precintat de les instal·lacions en el cas que no sigui possible tècnicament o econòmicament evitar la infracció mitjançant les oportunes mesures correctores.

- La reposició dels danys i perjudicis ocasionats a les instal·lacions municipals, obres annexes o qualsevol altre bé del patrimoni municipal que hagi resultat afectat, es realitzarà reposant el seu estat inicial i tots els costos seran a compte de l'interessat.

- Si l'infractor no ha executat en el termini assenyalat les obres que se li ordenin, el gestor les durà a terme de forma subsidiària.

Article 29

Administració Local

Multes coercitives.

Independèntment de les sancions que corresponguin, per a l'execució forçosa de les mesures cautelars que s'ordenin durant la instrucció de l'expedient sancionador o de les mesures aparellades a la sanció que preveu l'article anterior, es poden imposar multes coercitives per un import que no superarà el 25% de la quantia de la multa mínima que correspon aplicar a la infracció presumpta en la qual es pugui subsumir la conducta de l'obligat a complir el requeriment de l'Ajuntament. L'import total de les multes coercitives no podrà excedir de 3.000 EUR.

Es requereix preceptiu i previ a la imposició de multes coercitives el requeriment a l'obligat, amb la determinació del termini per a l'execució voluntària de l'ordre que es fixarà en funcions de les circumstàncies específiques de cada cas o situació.

Article 30

Prescripció.

30.1. Les infraccions i les sancions prescriuen en els terminis i condicions que estableix la Llei 30/1992, de 26 de novembre, de règim jurídic de les Administracions Públiques i del procediment administratiu comú.

30.2. D'acord amb la remissió que es fa en el paràgraf anterior, les infraccions molt greus prescriuen als 3 anys, les greus als 2 anys i les lleus als 6 mesos; les sancions imposades per faltes molt greus prescriuen als 3 anys, les imposades per faltes greus als 2 anys i les imposades per faltes lleus a l'any.

Disposició transitòria

Les xarxes interiors d'immobles o solars, executades abans de l'entrada en vigor d'aquesta Ordenança i que no compleixin el que estableix la mateixa, hauran d'adaptar-se al que aquesta disposa en el moment en que es realitzin obres majors a l'immoble o solar, o es modifiqui de forma substancial la pròpia xarxa interior.

Disposició final

Aquesta Ordenança s'ha de publicar en el BUTLLETÍ OFICIAL DE LA PROVÍNCIA i entrarà en vigor una vegada publicat completament el text i hagi transcorregut el termini de quinze dies hàbils previst a l'article 65.2 de la Llei 7/1985, de 2 d'abril, reguladora de les Bases de règim local, de conformitat amb l'article 66.1 del Reglament d'obres, activitats i serveis dels ens locals.

Vilanova i la Geltrú, 12 de setembre de 2005.

El segon Tinent d'Alcalde i President de l'Àrea d'Acció Territorial i Medi Ambient, Jordi Valls i Fuster.

022005021140

—*—

Vilassar de Dalt

ANUNCI

Aprovat per Decret d'Alcaldia núm.682 de

16 de setembre de 2005, el padró fiscal de l'Impost Activitats Econòmiques corresponent al 2005, per un import total de 96.339,87 EUR.

El període voluntari de cobrament s'estableix entre els dies 15 de setembre de 2005 al 21 de novembre de 2005, ambdós inclosos.

El càrrec dels rebuts domiciliats, s'efectuarà a partir del 4 de novembre de 2005.

S'exposa al públic durant un termini d'un mes, que començarà a comptar quinze dies abans de la data d'inici del període de cobrament voluntari, amb la finalitat que sigui examinat i puguin presentar-se les reclamacions que es considerin oportunes.

Si durant aquest període de temps no haguessin estat presentades reclamacions, el padró s'entendrà definitivament aprovat.

Contra l'acte d'aprovació del padró i de les liquidacions que incorpora es podrà interposar recurs de reposició davant l'alcalde, en el termini d'un mes a comptar des del dia següent al de la finalització de l'exposició pública del padró.

Vilassar de Dalt, 15 de setembre de 2005.

L'Alcalde, Llorenç Artigas i Planas.

022005021250

—*—

Asteasuko

EDICTO

Notificación de existencia de vehículo abandonado a don Vicente Estruch Estany.

Habiéndose intentado la notificación, sin que haya sido posible practicarla por haber sido imposible localizar al interesado, se publica el mismo, de conformidad con el artículo 59.4 de la Ley 30/1992, de 26 de noviembre, de Régimen Jurídico de las Administraciones Públicas y Procedimiento Administrativo Común.

Visto el registro de vehículos abandonados, se informa de la existencia del siguiente vehículo en estado de abandono:

- Marca: Pegaso- Tractocamió

- Matricula: B-3304-MU

Vista la documentación obrante en estas dependencias, en las que consta que don Vicente Estruch Estany, con domicilio en C/ Ángel Guimerà, 10, de Sant Joan de Vilatorrada, de Barcelona, como titular del citado vehículo.

En aplicación del artículo 71.1 de la Ley sobre Tráfico, Circulación de Vehículos a Motor y Seguridad Vial, que regula la retirada y depósito de los vehículos abandonados,

Resuelvo:

Primero. - Conceder un plazo de 15 días para que proceda a la retirada inmediata del vehículo de su propiedad de la vía pública.

Segundo. - Advertirle que si transcurrido dicho plazo, no lo ha retirado, el Ayuntamiento procederá a su retirada y a su tratamiento como residuo sólido urbano.

Contra la presente resolución expresa que

es definitiva en la vía administrativa, podrá usted interponer en el plazo de dos meses, contados desde el día siguiente al de la recepción de la presente, recurso contencioso-administrativo ante la Sala de lo Contencioso-Administrativo del Tribunal Superior de Justicia del País Vasco.

No obstante, con carácter potestativo y previo al recurso contencioso-administrativo podrá usted interponer contra la presente resolución, recurso de reposición ante el mismo órgano que la dictó, en el plazo de un mes a partir del día siguiente al de la recepción de la presente.

Todo ello sin perjuicio de cualquier otra acción o recurso que estimare oportuno interponer para la mejor defensa de sus derechos.

Asteasu, 16 de septiembre de 2005.

El Alcalde (firma ilegible).

022005021180

—*—